

Pentagramma è il nuovo sistema a giorno firmato by Pitsou Kedem per MDF Italia, progetto fortemente identitario che interpreta in maniera sofisticata il concept di sistema a giorno mettendo al centro il valore della leggerezza. Caratterizzato da una sorprendente semplicità compositiva e d'installazione, il progetto si sviluppa a partire da un pannello in estruso di alluminio vincolato al muro, al quale si agganciano in sospensione diversi elementi, vani a giorno o mensole. Ed è proprio la sua costruzione ad averne ispirato il nome: lo schienale a muro su cui si applicano gli accessori per creare la composizione ricorda un pentagramma su cui si scrivono le note per comporre una melodia.

Estremamente flessibile e versatile, questo sistema offre la possibilità di riconfigurare il layout nel tempo.

Pochi elementi sono sufficienti per ottenere infinite combinazioni che assolvano diverse funzioni e situazioni d'uso, declinandosi in maniera trasversale a tutti gli ambienti residenziali e contract: rappresenta infatti una valida soluzione per attrezzare pareti nella zona giorno e in ufficio, ma anche per dare vita a composizioni nella zona notte.

## Schienale

Il pannello a muro, struttura portante di tutto il sistema, è costituito da un estruso in alluminio in spessore 20 mm e disponibile in varie lunghezze (L152, L202 e L252 cm).

I pannelli possono essere fissati a parete tramite un'apposita barra in alluminio, alla quale si agganciano i reggi-pannelli che rimangono nascosti ed è possibile avere una regolazione nelle tre direzioni: orizzontale, verticale e anche frontalmente (inclinazione rispetto al muro).

I pannelli sono rivestiti completamente in legno impiallacciato, disponibile in due finiture: rovere sbiancato e noce canaletto. Il senso della vena è sempre orizzontale.

I pannelli possono essere affiancati uno all'altro orizzontalmente. Verticalmente invece devono sempre mantenere una distanza tra loro almeno di 5 cm, per consentire l'aggancio dei moduli mensola o vani a giorno.

## Mensole

Le mensole vengono ricavate da un unico estruso di alluminio in spessore 8 mm.

Il sistema di aggancio al pannello a muro è molto semplice e intuitivo, tramite la sezione stessa dell'estruso, i vari moduli possono essere disposti e posizionati in base alla composizione stabilita. Un sistema di antiribaltamento e bloccaggio è presente per sicurezza.

I vari moduli sono disponibili in finitura verniciata a liquido nei colori opachi: bianco, nero piombo e grigio ombra.

Le mensole sono disponibili in un'unica altezza ma in varie larghezze (L60, L90 e L120 cm). Completa il sistema la mensola con un divisorio (destro o sinistro), progettata per movimentare le possibili configurazioni.

## Contenitori a giorno

I contenitori a giorno hanno un'unica altezza e sono disponibili in varie larghezze (L30, L60 e L90 cm).

I moduli L90 cm hanno un divisorio interno (destro o sinistro) che suddivide lo spazio generando una partizione, come le note musicali all'interno del pentagramma.

I materiali utilizzati sono l'alluminio estruso per il retro dei vani, mentre il resto della struttura è costruito con pannelli in fibra di legno a media densità, laminato con alluminio per aumentare resistenza e robustezza del contenitore.

Tutti i moduli a giorno sono verniciati a liquido nei colori opachi: bianco, nero piombo, grigio ombra, rosso burgundi, verde inglese, dune e blu in sintonia con tutta la collezione MDF Italia.

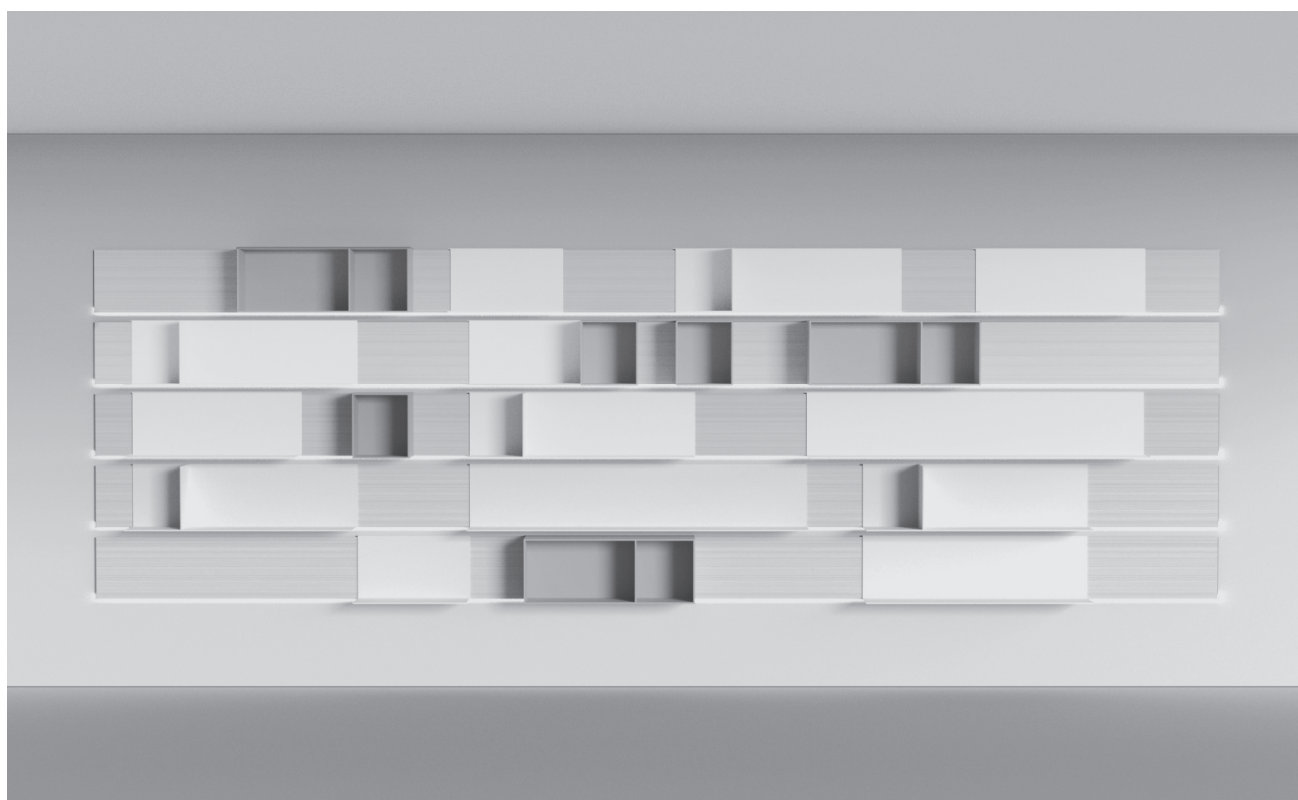

# Pentagramma pensile

2

## Luce LED

A integrazione è possibile ordinare il sistema Led che può essere integrato nella parte inferiore dei pannelli a muro. Ogni pannello potrà montare le barre Led e sarà fornito di una centralina e alimentatore dedicato. Temperatura colore luce 2700° K. Possibile accensione tramite radiocomando oppure apposita app.

## Accessori

- Telecomando per composizione completa di Led.
- Tappi esterni di finitura (coppia). Tre colorazioni: grigio piombo, grigio ombra, bianco.



**NOTA BENE**  
UN TELECOMANDO REGOLA L'ACCENSIONE DELL'INTERA COMPOSIZIONE.

I TAPPI DI FINITURA SONO DA ORDINARE A PARTE E SONO DA APPLICARE NELLE PARTI TERMINALI DELLE COMPOSIZIONI PREFIGURATE.

I PANNELLI NON POSSONO ESSERE ACCOSTATI VERTICALMENTE. LASCIARE UNA DISTANZA TRA LORO ALMENO DI 5 CM PER CONSENTIRE L'AGGANCIO DEI MODULI MENSOLA O VANI A GIORNO.

## Finiture

## Schienali

F040	rovere sbiancato X075
F135	noce canaletto X159

## Finiture

## Mensole

F008	verniciato opaco bianco X053 RAL 9016
F190	verniciato opaco nero piombo X138
F126	verniciato opaco grigio ombra X122

## Finiture

## Contenitori a giorno

F008	verniciato opaco bianco X053 RAL 9016
F190	verniciato opaco nero piombo X138
F126	verniciato opaco grigio ombra X122
F191	verniciato opaco burgundi
F192	verniciato opaco verde inglese
F193	verniciato opaco dune
F178	verniciato opaco blu navy

## Abaco

### Schienale, pannello a muro

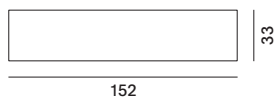

152

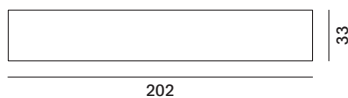

202

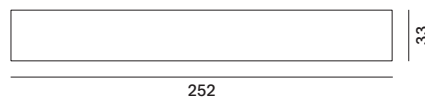

252

### Mensole

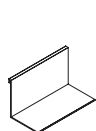

L60 P33 H34

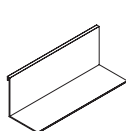

L90 P33 H34

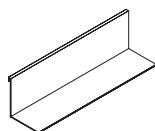

L120 P33 H34

### Mensole con divisorio destro DX o sinistro SX

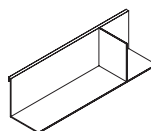

DX - L120 P33 H34

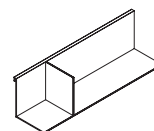

SX - L120 P33 H34

### Contenitore a giorno



L30 P33 H34



L60 P33 H34

### Contenitore a giorno con divisorio destro DX o sinistro SX

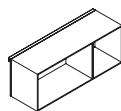

DX - L90 P33 H34

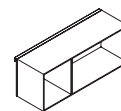

SX - L90 P33 H34

# Pentagramma sideboard

2

Pitsou Kedem

2024

Il nuovo sistema Pentagramma, firmato da Pitsou Kedem per MDF Italia, si arricchisce ulteriormente con l'introduzione della variante sideboard. Caratterizzato da una sorprendente semplicità compositiva e di installazione, questo sistema si sviluppa su un elemento base con contenitori in appoggio, i quali possono essere riposizionati con estrema facilità.

La sua flessibilità e versatilità straordinarie consentono di riconfigurare il layout nel tempo, offrendo così la possibilità di creare infinite combinazioni per adattarsi a diverse funzioni e situazioni d'uso. Con pochi elementi, è possibile ottenere molteplici disposizioni, rendendo il sistema adatto a una vasta gamma di ambienti residenziali e commerciali. Pentagramma si rivela una soluzione eccellente per attrezzare pareti sia nella zona giorno che in ufficio. Inoltre, è in grado di dare vita a composizioni suggestive anche nella zona notte. La sua versatilità lo rende un complemento ideale per soddisfare le esigenze di design e funzionalità in vari contesti, rappresentando così una scelta valida ed elegante.

## Elemento Base

Tutti gli elementi base sono realizzati con struttura ad "L" e composti da pannelli di fibra di legno a media densità, spessore 0,8 cm, impiallacciati nelle finiture rovere sbiancato o noce canaletto.

La versione sideboard è comprensiva di uno zoccolo da 5 cm, sempre in colore nero. Piedini regolabili +/- 1 cm. L'elemento base può essere integrato con la luce ordinando il kit led e l'apposito telecomando.

Dimensioni: P48, H42,3, L152/L202/L252 cm.

## Contenitori a giorno

I contenitori a giorno sono disponibili in un'unica altezza (H28) e in due lunghezze L30 e L60 cm.

I materiali utilizzati sono l'alluminio estruso per il retro dei vani, mentre il resto della struttura è costruito con pannelli in fibra di legno a media densità, laminato con alluminio per aumentare resistenza e robustezza del contenitore.

Tutti i moduli a giorno sono verniciati a liquido nei colori opachi: bianco, nero piombo, grigio ombra, rosso burgundi, verde inglese, dune e blu in sintonia con tutta la collezione MDF Italia. I contenitori sono posizionati in appoggio per consentire una libertà compositiva.

## Contenitori ad ante

I contenitori ad ante sono disponibili in un'unica altezza (H28) e in due lunghezze L90 e L120 cm.

Realizzati in pannelli di fibra di legno a spessore variabile e laccati nei colori opachi: bianco, nero piombo, grigio ombra.

Anta con meccanismo di apertura a pantografo, che consente un elevato comfort nel movimento di apertura.

I contenitori sono posizionati in appoggio per consentire una libertà compositiva.

## Elettrificazione su richiesta

Su richiesta, è possibile configurare il sideboard per il passaggio passacavi. Si prega di fornire un disegno della posizione desiderata per la personalizzazione del prodotto. Fattibilità, prezzi e tempi di consegna sono da verificare con l'ufficio commerciale.



# Pentagramma sideboard

2

## Luce LED

È possibile richiedere l'integrazione del sistema LED nella parte inferiore dell'elemento base.

Ogni base potrà montare le barre Led e sarà fornito di una centralina e alimentatore dedicato.

Temperatura colore luce 2700° K (bianco caldo). Possibile accensione tramite radiocomando oppure apposita app.

## Accessori

Telecomando per composizione completa di Led.



**NOTA BENE**  
UN TELECOMANDO REGOLA L'ACCENSIONE DELL'INTERA  
COMPOSIZIONE.

GLI ELEMENTI BASE POSSONO ESSERE ACCOSTATI TRA DI LORO E  
ALLINEATI CON I PIEDINI REGOLABILI +/- 1 CM.

Finiture	Elementi basi
F040	rovere sbiancato X075
F135	noce canaletto X159

Finiture	Contenitori ad ante
F008	laccato opaco bianco X042
F190	laccato opaco nero piombo
F122	laccato opaco grigio ombra

Finiture	Contenitori a giorno
F008	verniciato opaco bianco X053 RAL 9016
F190	verniciato opaco nero piombo X138
F126	verniciato opaco grigio ombra X122
F191	verniciato opaco burgundi
F192	verniciato opaco verde inglese
F193	verniciato opaco dune
F178	verniciato opaco blu navy

## Abaco

### Elemento base

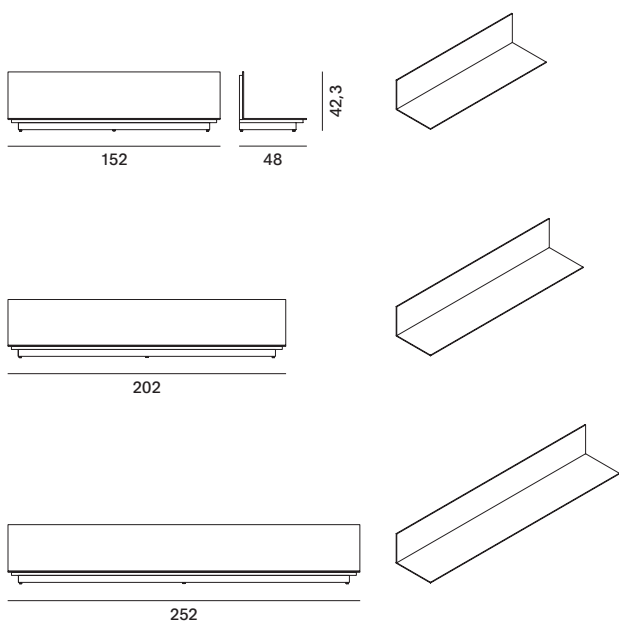

### Contenitore a giorno per elemento base

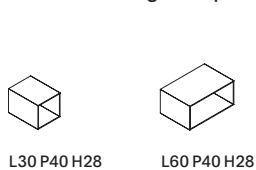

### Contenitore con anta per elemento base

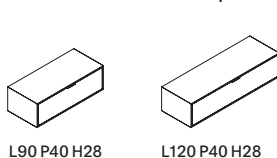

# Pentagramma sideboard

2

## Sideboard | Esempi di composizione

### Elemento base L152 P48 H42 con contenitori

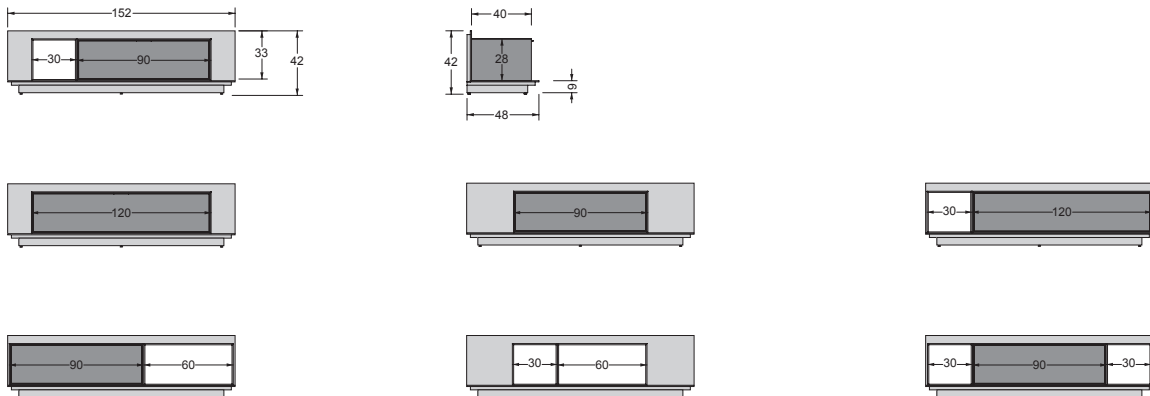

### Elemento base L202 P48 H42 con contenitori

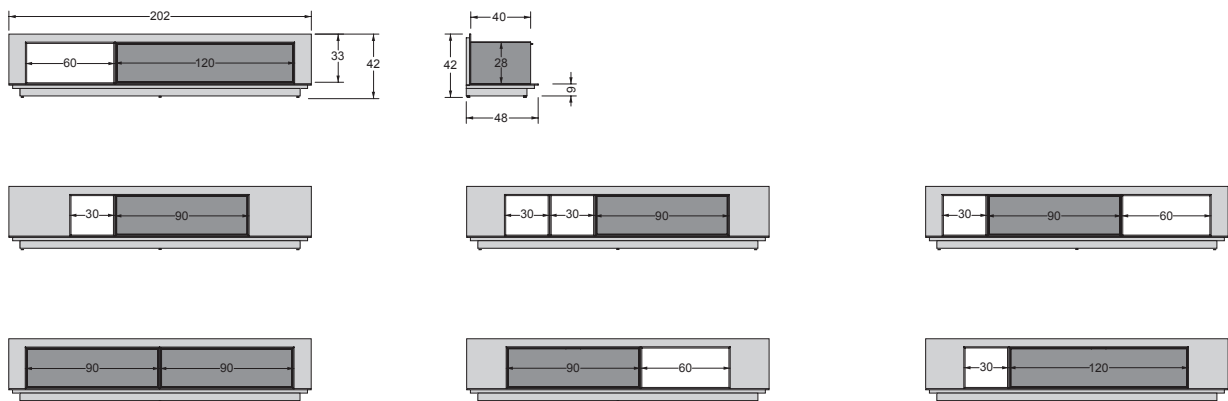

### Elemento base L252 P48 H42 con contenitori

